

**Meka Angular**

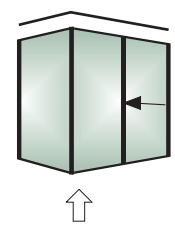
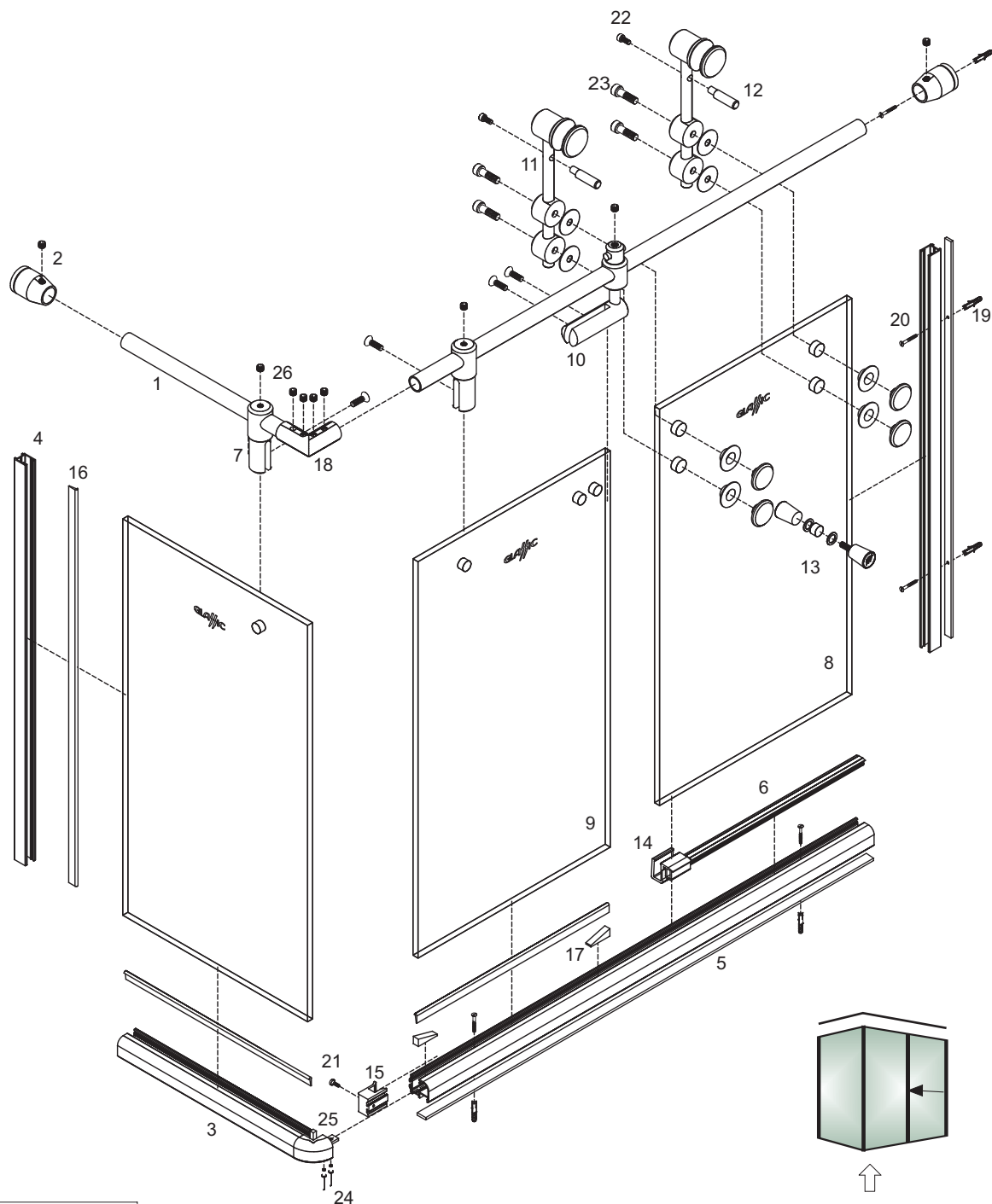

VISTA EXTERIOR

**Referencias**

1. Barral Meka	8. Puerta	15. Tope Inferior	22. Tornillo M4 x 8mm
2. Amure Doble	9. Paño Fijo	16. Burlate Cuña	23. Tornillo M4 x 20mm
3. Zócalo	10. Brida Barral	17. Taco Cuña	24. Remache Pop 4 x 10.
4. U Lateral 16 x 19	11. Carro Meka	18. Conector 90°	25. Esquinero Inferior
5. Burlate Autohadesivo	12. Antidescarrilamiento	19. Taco S6 mm	26. Prisionero Allen
6. Tapa Canal	13. Tirador	20. Tornillo 4 x 30 mm	27. Unión de Puertas
7. Cuerpo Soporte Brida	14. Guía de Puerta	21. Parker N°4 x 1/2	

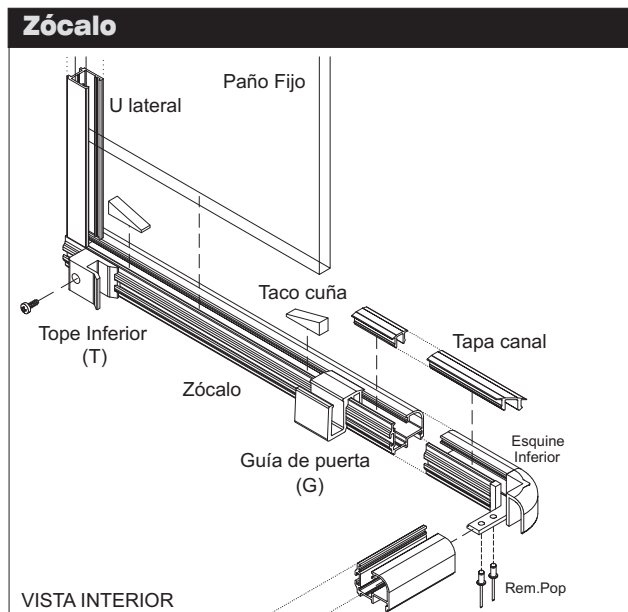
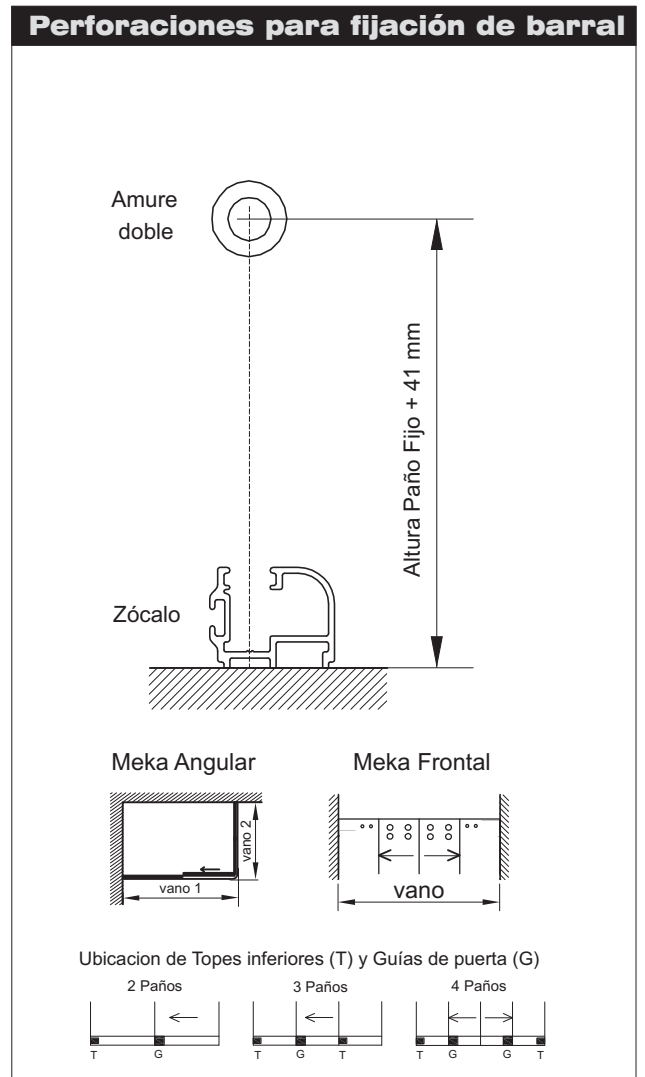
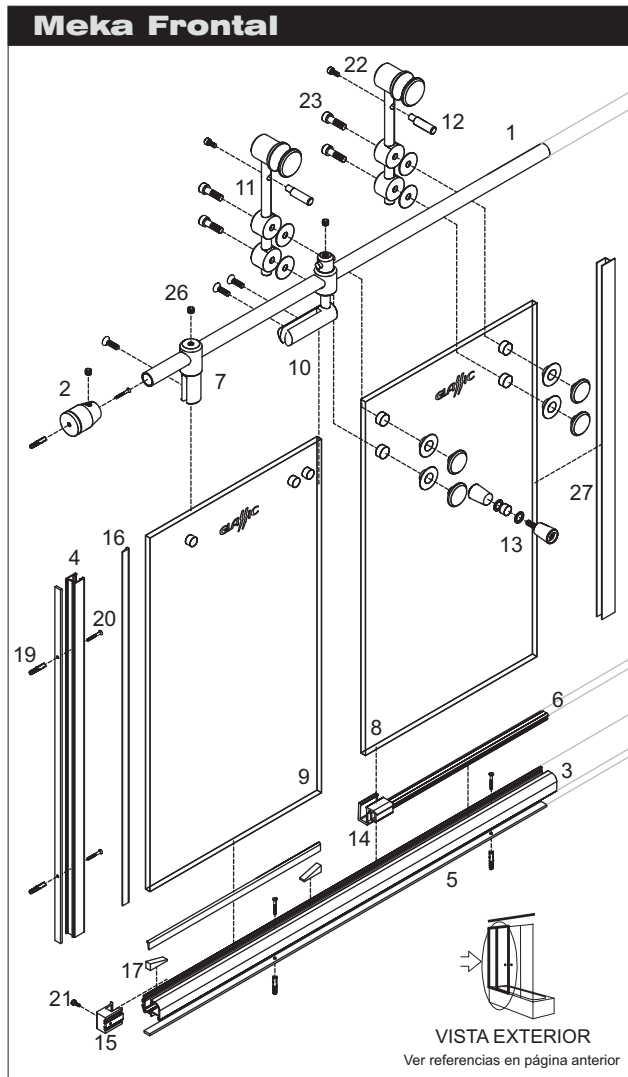

**Puertas y Paños Fijos**

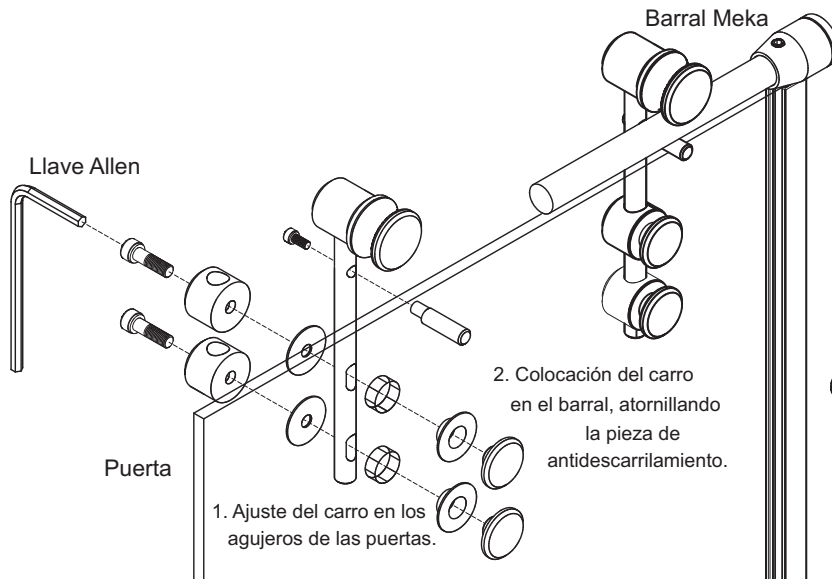

**Nivelacion de los cristales**

**Puertas:** Se regula mediante el excentrico presente en el eje del Carro Meka, que permite un desplazamiento vertical de los soportes de las puertas para regular la altura y nivelación de las mismas.

**Paños Fijos:** mediante los tacos cuña se regula la vertical.

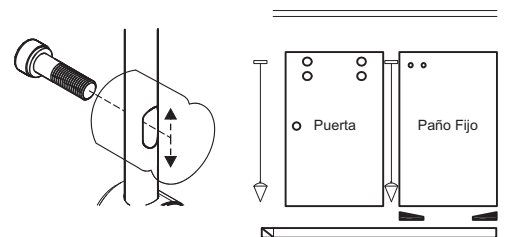

**Sellado**

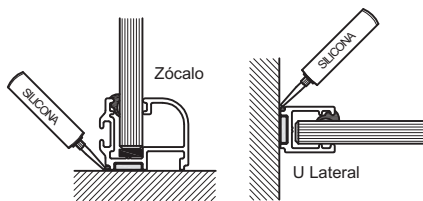

Colocar el burlete autohadesivo a lo largo del zócalo y de las U laterales.  
Colocar el burlete cuña entre el/los paño/s fijo/s y el zócalo, y en la U lateral, del lado interior de la mampara.  
Sellar a lo largo del zocalo y las U laterales con sellador de Silicona del lado interior de la mampara.

**Herramientas**

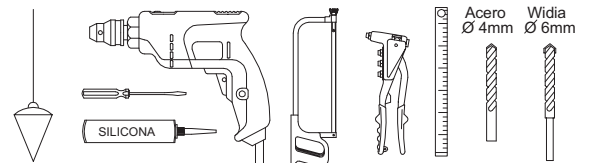

**Secuencia de las operaciones de montaje**

1 Cortar los perfiles y el barral según las siguientes medidas, respecto de las medidas de vano (ver esquemas hoja 2):

	Frontal	Esquinero/Angular
Barral Meka	Vano - 33mm	Vano - 43mm
Zócalo	Vano	Vano - 32mm
U Lateral	Altura Paño Fijo - 15mm	

- 2 Adherir el burlete autohadesivo al zócalo y a las U laterales.
- 3 Insertar el/los tope/s inferior/es en la guía del zócalo.
- 4 Remachar el esquinero inferior (solo en caso de Meka Angular o Tres Caras)
- 5 Atornillar el zócalo a la bañadera, banquina o piso y las U laterales y a las paredes.
- 6 Fijar los dos amures machos a las paredes utilizando la referencia de la página anterior.
- 7 Insertar en el Barral Meka, las piezas correspondientes (Brida Barral, Cuerpo Soporte Brida, Conector 90°, Amures Hembra).
- 8 Colocar el/los paño/s fijo/s.
- 9 Instalar el Barral Meka: atornillar los barrales a los amures y al conector 90°.
- 10 Nivelar y acuñar el/los paño/s fijo/s.
- 11 Atornillar los soportes en el Barral Meka a los paños fijos.
- 12 Colocar la/s guía/s de puerta/s y las tapas en el canal del zócalo.
- 13 Instalar los Carros Meka y tiradores en la/s puerta/s.
- 14 Colgar las puertas: colocar el Carro Meka sobre el barral y atornillar la pieza antidescarrilamiento. Regular la vertical.
- 15 Regular los topes de rueda inferiores.

**Corte Longitudinal**

**Corte Transversal**

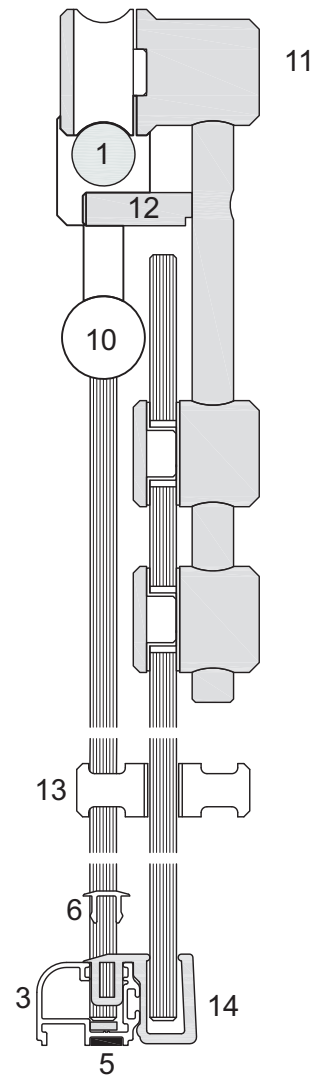
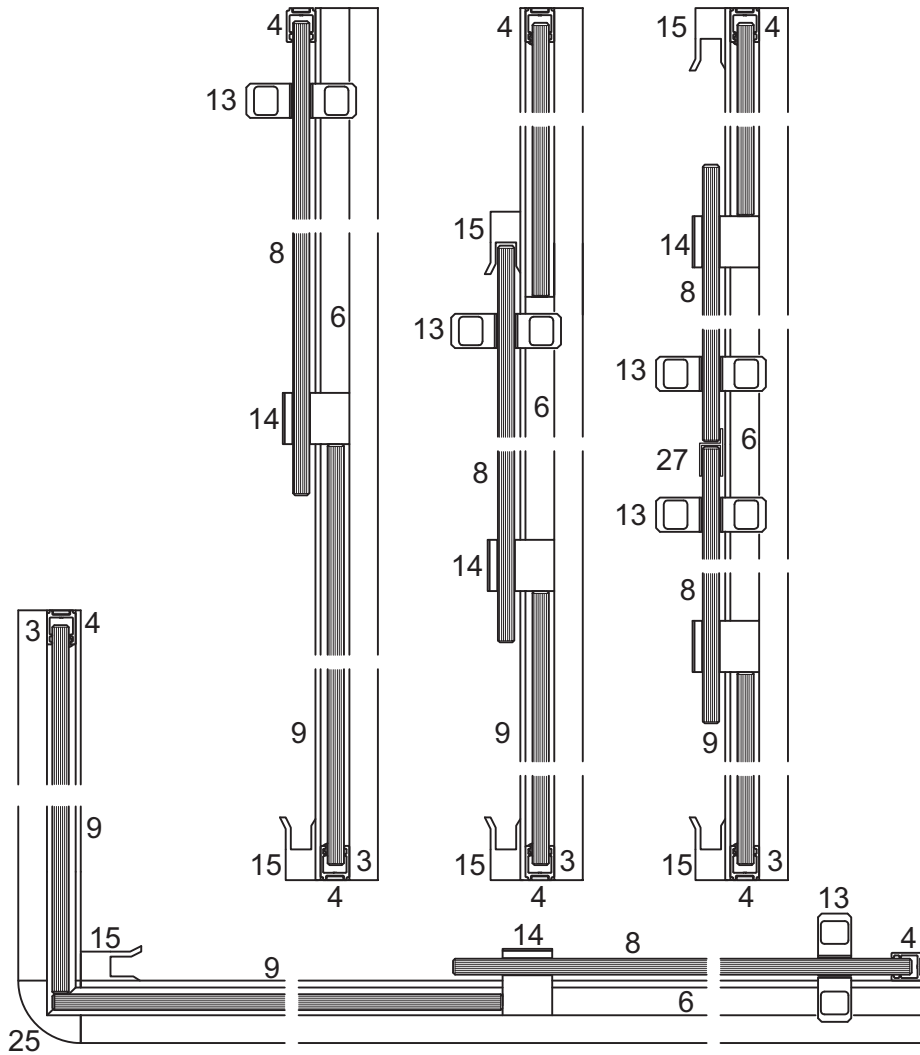
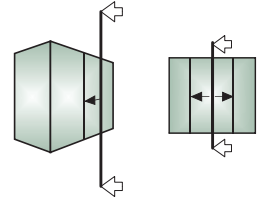
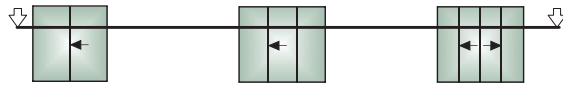
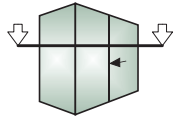

Ver referencias en Meka Angular

Como parte de nuestra política de constante desarrollo, nos reservamos el derecho de alterar el diseño y especificaciones sin previo aviso